



INA INFORMAZIONE TECNICA



Catene di distribuzione KIT 559 0024 30

Cambio dal metallo sinterizzato ad acciaio stampato

Produttori: Opel, Vauxhall

Modello: Agila, Astra, Corsa/Combo

Anno di costruzione:

Agila: 2000 - 2005

Astra: 2001 - 2005

Corsa/Combo: 1998 - 2005

Motori: 1.0, 1.2, 1.4

N. art.: 559 0024 30

Per l'assegnazione attuale, consultare i cataloghi



Figura 2: Sequenza di montaggio corretta sull'albero da camme di aspirazione nel riequipaggiamento di pignoni catena sinterizzati a quelli stampati.

Nei motori citati è ancora possibile montare pignoni catena sinterizzati o in lamiera di acciaio sugli alberi a camme.

I pignoni catena sinterizzati nella sostituzione vengono modificati in lamiera d'acciaio. In questo caso è necessaria una modifica del pignone catena sull'albero a camme di aspirazione.

Pignoni catena in metallo sinterizzato: La ruota fonica e la rondella distanziatrice sono in due pezzi (figura 1). La rondella distanziatrice è inserita nel pignone catena. La ruota fonica per il sensore albero a camme viene montata a monte del pignone catena con rondella distanziatrice inserita sull'albero a camme di aspirazione.

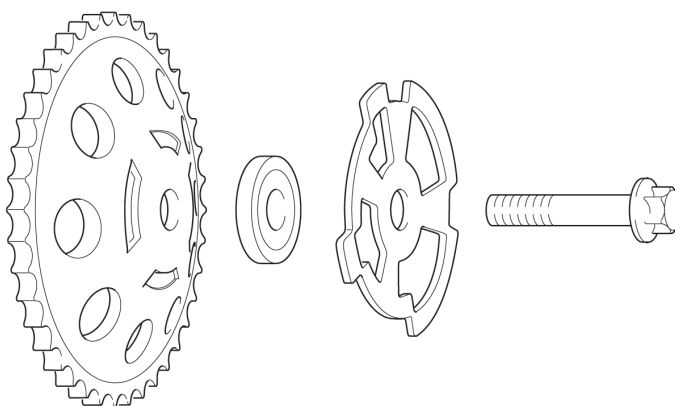

Figura 1: Ruota fonica con la rondella distanziatrice estratta

Indicazione di montaggio:

Dopo lo smontaggio è necessario estrarre la rondella distanziatrice dal vecchio pignone catena.

Montare il nuovo pignone catena, la rondella distanziatrice estratta e la ruota fonica con la vite di fissaggio fornita M10x60, come illustrato nella figura 2, sull'albero a camme di aspirazione. La ruota fonica deve essere montata nella stessa direzione, dalla quale è stata smontata.

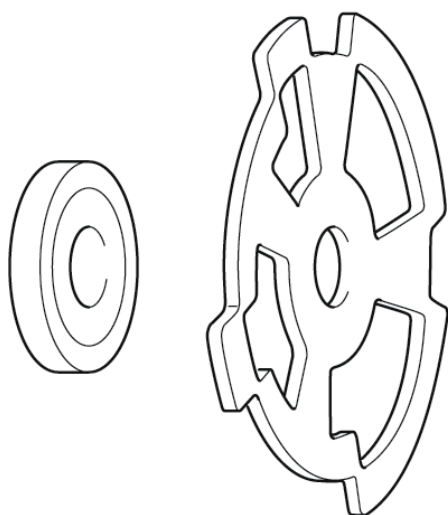
Per l'albero a camme di scarico non è necessaria alcuna modifica. Il nuovo pignone catena deve essere montato insieme alla vite fornita M10x55.



Figura 3: Ruota fonica a volta

Pignori catena in lamiera di acciaio stampata: La ruota fonica ha una forma a volta (figura 3). Non è quindi richiesta una rondella distanziatrice.

Indicazione di montaggio:

Dopo lo smontaggio, eseguire il montaggio nella sequenza inversa. In tal caso si esclude un montaggio errato. Per fissare i pignoni catena sull'albero a camme di aspirazione e di scarico utilizzare le viti fornite M10x55.

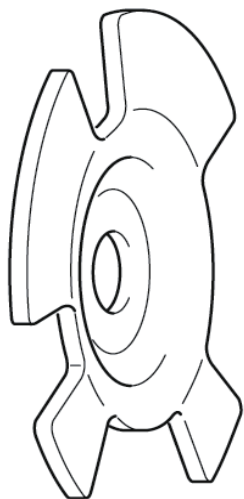
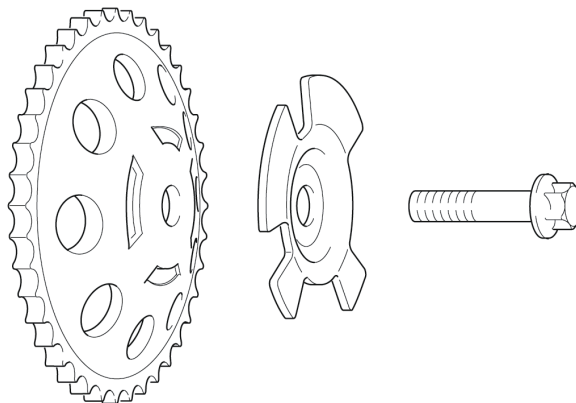

Figura 4: Sequenza di montaggio corretto sull'albero a camme di aspirazione nella sostituzione di pignoni catena in lamiera d'acciaio stampata.

Osservare le indicazioni del costruttore del veicolo!